

HQ44X 无磨损球形止回阀

一、用途及特点

无磨损球形止回阀采用橡胶包皮滚球为阀瓣，在介质的作用下，可在阀体内的整体式滑道上作上下左右滚动，从而打开或关闭阀门。消声式关闭，不产生水锤，密封性能好。阀体采用全水流通道，流量大，阻力小，水头损失比旋启式小 50%。水平或垂直安装均可，可用于冷水、热水、工业及生活用水管网系统中，更适用潜水排水污泵，介质温度为 $\leq 80^{\circ}\text{C}$ 。

二、主要技术参数：

型号	公称压力 (MPa)	试验压力 (MPa)		适用温度	适用介质
		壳体	密封		
HQ44X	1.0	1.5	1.1	$\leq 80^{\circ}\text{C}$	水及弱腐蚀性流体
	1.6	2.4	1.76		

三、无磨损球形止回阀主要零部件材料：

零件名称	阀体、阀盖	阀球
材料	铸铁、球铁、铸钢	钢体外包橡胶

四、工作原理及安装：

本厂生产的 HQ44X 型无磨损球形止回阀，采用橡胶包皮滚球为阀瓣，在介质的作用下，可在阀体内的整体式滑道上作上下左右滚动，从而打开或关闭阀门。消声式关闭，不产生水锤，密封性能好。阀体采用全水流通道，流量大，阻力小。其安装简图如下图(可水平或垂直安装)：

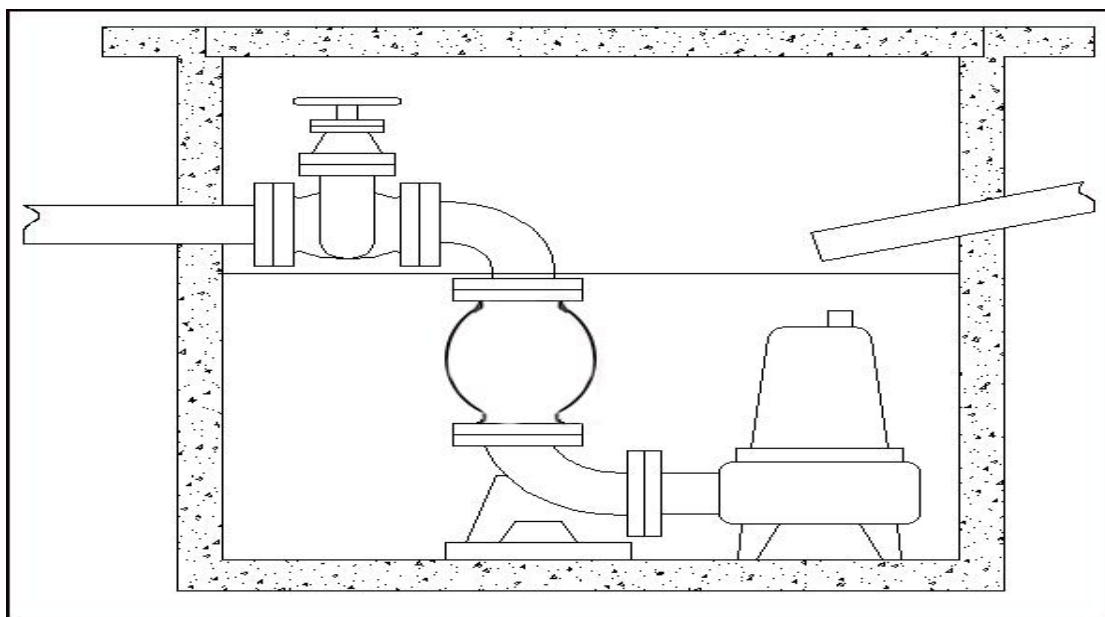

五、主要外形连接尺寸：

单位：mm

DN	L	PN10			PN16			PN25			Z-Φd		
		D	D1	D2	D	D1	D2	D	D1	D2	PN10	PN1.6	PN25
50	140	165	125	100	165	125	100	165	125	100	4-18	4-18	4-18
65	160	185	145	120	185	145	120	185	145	120	4-18	4-18	8-18
80	185	200	160	135	200	160	135	200	160	135	8-18	8-18	8-18
100	210	220	180	155	220	180	155	235	190	160	8-18	8-18	8-22
125	250	250	210	185	250	210	185	270	220	188	8-18	8-18	8-26
150	300	285	240	210	285	240	210	300	250	218	8-22	8-22	8-26
200	400	340	295	265	340	295	265	360	310	278	8-22	12-22	12-26
250	430	395	350	320	405	355	320	425	370	332	12-22	12-26	12-30
300	500	445	400	368	460	410	375	485	430	390	12-22	12-26	16-30